

# SVJETILJKA ZAVRŠNOG SIGNALA - KUTNA

Kat.br. 5E 01814  
HŽ šifra:

**EK SZS - 1**

Željeznička vozila

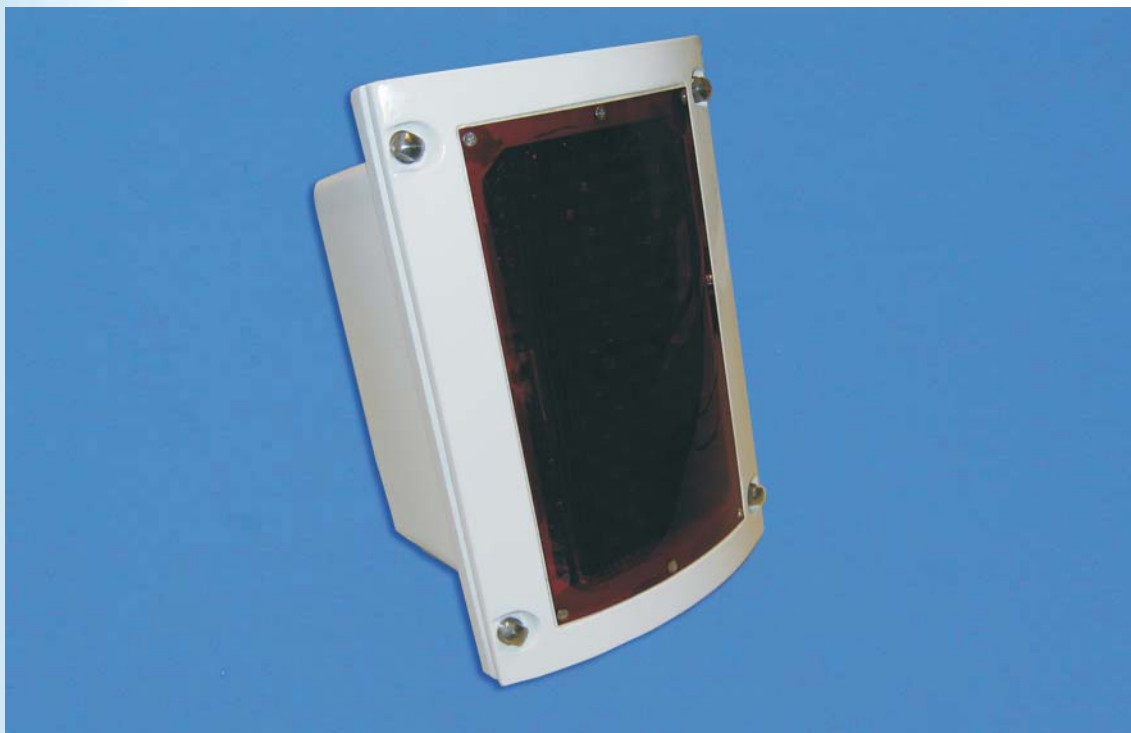

Svjetiljka završnog signala EK SZS - 1 se sastoji od:

- kućište
- rasvjetno tijelo

Kućište svjetiljke ugrađuje se na oplatu putničkih vagona i služi za prihvat i zaštitu rasvjetnog tijela od klimomehaničkih utjecaja. Na kućištu se nalazi kabelaška uvodnica za priljkučenje svjetiljke na napajanje.

Rasvjetno tijelo sadrži crvenu plohu, koja propušta crvenu svjetlost. Ispod crvene rasvjetne plohe nalazi se elektronički sklop koji sadrži ukupno 99 crvenih svjetlećih dioda, odnosno 11 nizova, sa po 9 svjetlećih dioda sa pripadajućim stabilizatorima napona, tako da kvar jednog niza ne utječe na rad ostalih nizova.

Rasvjetno tijelo se montira na kućište a između njih se nalazi gumena brtva.

Kod baterijskog napona do 19 do 14 V svjetiljka će postepeno smanjivati intenzitet svjetla kao i struju iz baterije kako bi se baterija zaštitila od dubokog pražnjenja.

**SUSTAVI  
OSVJETLJENJA**

**ELEKTROKEM**



industrijska elektronika

A. Šenoa 69, Vugrovec, 10360 Sesvete, Hrvatska  
tel. +385 1 2051 400, fax. +385 1 2051 406  
elektrokem@elektrokem.hinet.hr  
<http://www.elektrokem.hr>

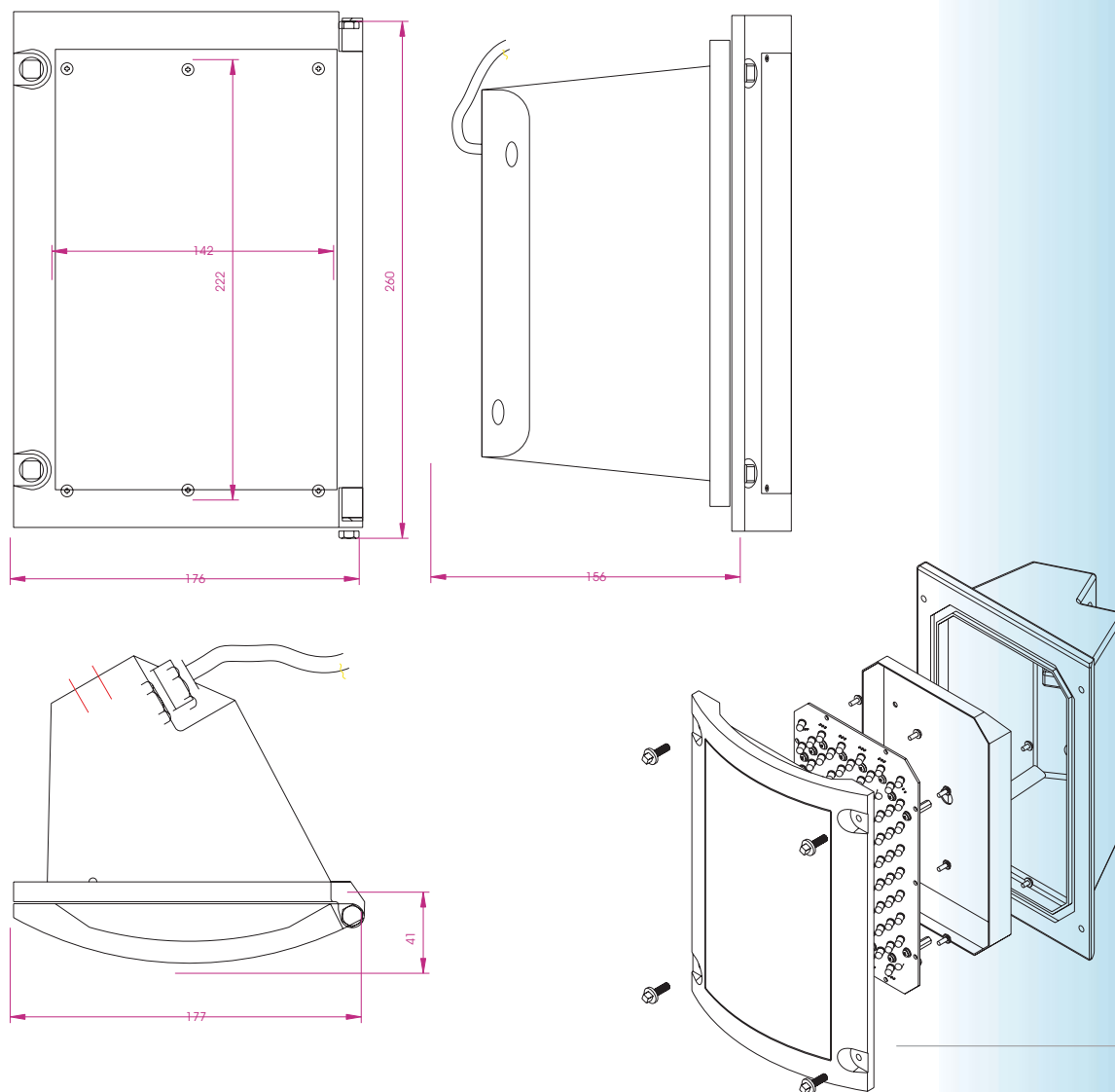

Nazivni napon	24 V DC
Dozvoljeno odstupanje napona	18 – 33 V
Maksimalna ulazna struja	250 mA
Rasvjetna površina	190 x 110 mm
Jakost svjetlosti	60 cd
Boja svjetla	Crvena
Stupanj mehaničke zaštite	IP 54
Radna temperatura okoline	- 25 °C do + 70 °C
Izolacioni otpor prema kućištu	> 10 M
Masa	3 kg
Udovoljava normama	IEC 60571, EN 50155, UIC 532