

VESTIBUL LED LAMP FOR PASSENGER COACHES

Svjetiljka predulaza

Kat.br. E 12784
HŽ šifra

EK PLS-1



Vestibul lamp EK PLS 1 is used in passenger coaches.

Svjetiljka predulaza EK PLS-1 namijenjena je prvenstveno za osnovnu rasvjetu predulaza i ostalih prostora Bcee vagona, a može se primijeniti i drugdje gdje svjetiljka zadovoljava postavljene uvjete.

**LIGHTING
SYSTEMS**

ELEKTROKEM



industrijska elektronika

A. Šenoa 69, Vugrovec, 10360 Sesvete, Hrvatska
tel. +385 1 2051 400, fax. +385 1 2051 406
elektrokem@elektrokem.hr
<http://www.elektrokem.hr>

Kataloški list br. E11137

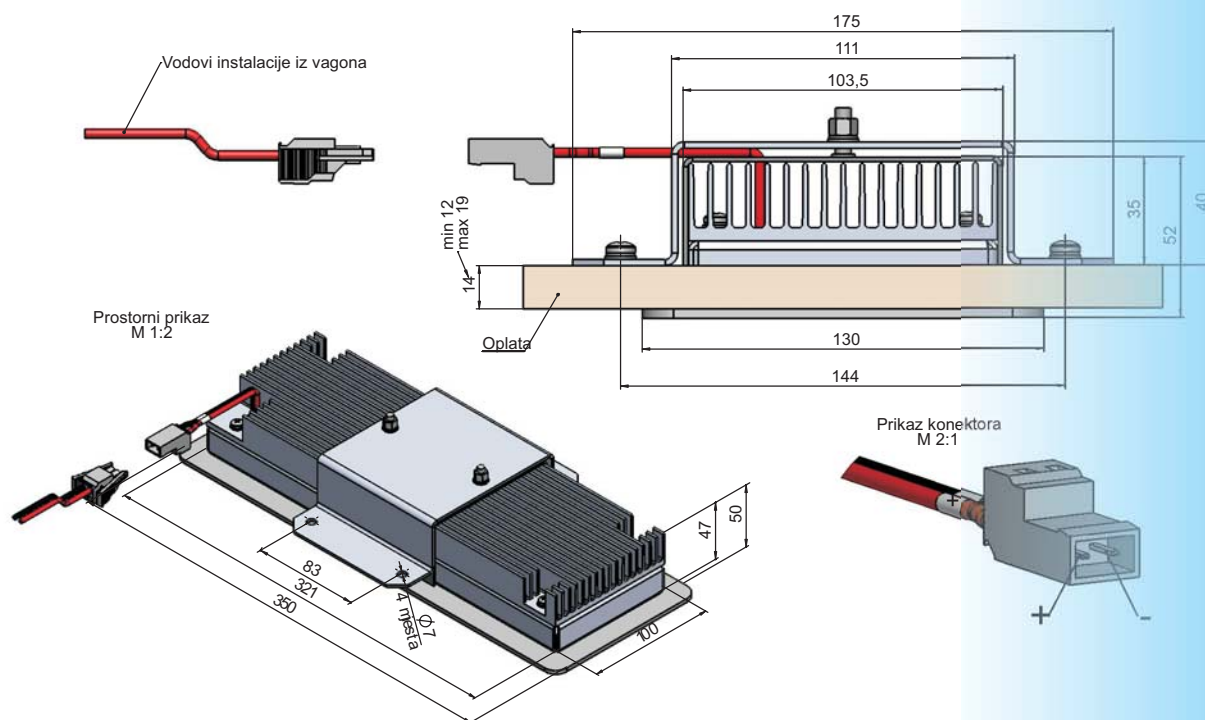

Nazivni napon	24 V DC
Input voltage / Dozvoljeno odstupanje napona	16,8 – 33,6 V
Maksimalna ulazna struja (napon napajanja 16,8 V)	1,1 A
Nominal power / Maksimalna snaga	20 W
Broj LED dioda	16
Light source / Izvor svjetlosti	LED
Colour of light / Boja svijetla	Warm white/ Toplo bijela (2600 – 4000K)
Intensity of light (1 m distance) Rasvjetljenost na udaljenosti 1 m okomito na rasvjetnu površinu kod temperature okoline 20 °C i nazivnog napona 24V	> 100 lx
Temperature range / Radna temperatura okoline	- 25 °C do + 70 °C
Nadtemperatura svjetiljke	15 - 30 °C
Izolacioni otpor prema kućištu	> 10 M
Duljina kabela napajanja	0,5 m
Specifikacija priključka napajanja	1. Konektor muški 2-polni 2.5mm² (na svjetiljci) tip: 231-602, WAGO 2. Konektor ženski 2-polni 2.5mm² (na strani instalacije) tip: 231-102/037-000, WAGO
Ožičenje svjetiljke izvedeno je sa vodovima bez halogena	
Weight / Masa svjetiljke	2,4 kg
Certified / Udovoljava normama	EN 50155, UIC 555-1